

Kittan

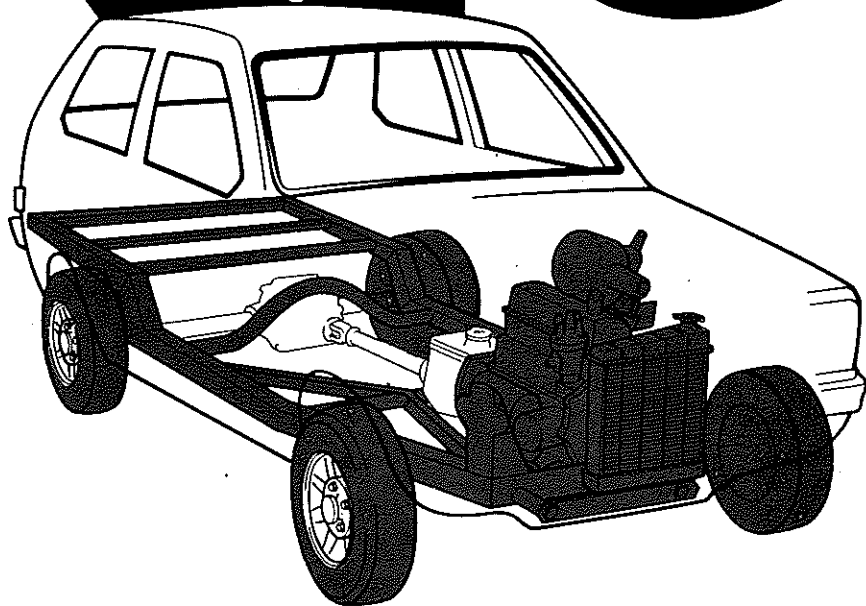

Kittten



Zuinigheid zonder einde.

Echte zuinigheid bij het autorijden bestaat uit het meest gunstige benzineverbruik en de laagstmogelijke bedrijfskosten. Om de laagstmogelijke bedrijfskosten te bereiken moet je met het beste materiaal en de beste technieken beginnen. Alleen dan kun je er zeker van zijn dat je een zuinige auto krijgt met een lang leven.

En zo is de Kitten ontworpen.

Elke andere auto in deze klasse mag proberen de kwaliteiten van de Kitten te benaderen. De Kitten heeft een nieuwe 850 cc versie van de lichtgewicht aluminium Reliant motor, bekend om zijn lange levensduur en zuinigheid.

Op de testbaan werd het verbruik als volgt gemeten: bij een constante snelheid van 65 km/u 4 L op 100km (1 op 25) en bij een snelheid van 80 km/u 5 L op 100km (1 op 20).

De carrosserie wordt helemaal met de hand gebouwd uit polyester en gemonteerd op een sterk stalen chassis, iets dat niet veel auto's meer hebben tegenwoordig. En omdat de carrosserie bestaat uit kunststof roest hij nooit. Regen, hagel of sneeuw zullen het mooie uiterlijk van Uw Kitten of de verkoopwaarde ervan niet aantasten.

De Kitten is met de hand gespoten en de acht laklagen garanderen een perfecte afwerking van deze unieke auto.



Kittten

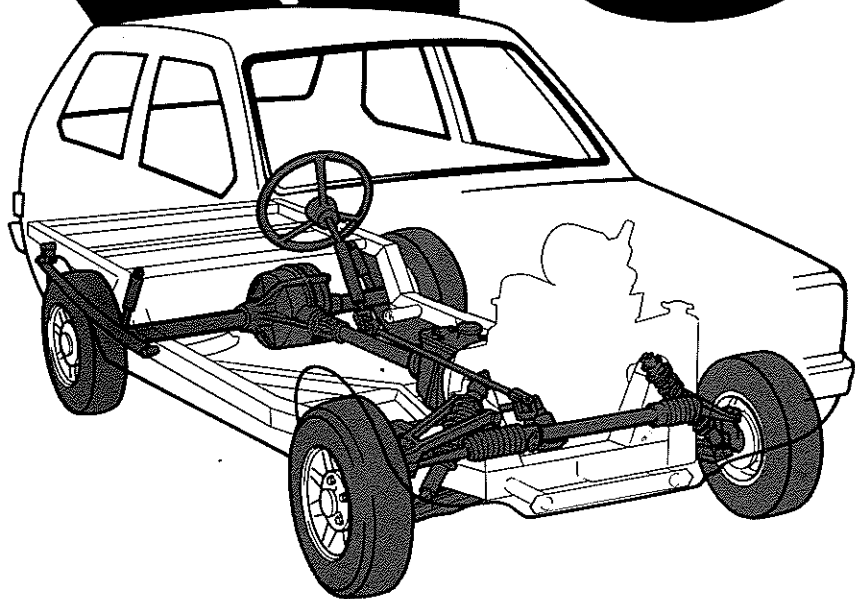

U zult het rijden net zo waarderen als de zuinigheid.

De pittige 850 cc motor geeft de Kitten een topsnelheid van 130 km/u met een plezierige kruissnelheid van 100 km/u.

De besturing is licht en precies en u zult veel plezier hebben van het kleine sportieve stuurwiel.

Radiaalbanden vervolmaken de reeds uitstekende wegligging en handelbaarheid.

Het is waarschijnlijk de gemakkelijkste auto ter wereld om te parkeren: de draaicirkel is nog kleiner dan die van een Londense taxi.

De vering van de Kitten is zo ontworpen dat soepel rijden en maximum comfort op bijna elk soort weg verzekerd is.

Als U vindt dat de Kitten er van buiten goed uitziet, wacht U dan eens tot U ingestapt bent.

Aangepast aan de kleur van de wagen is er beige of zwarte binnenbekleding met bijpassend wagenbreed tapijt op de vloer.

De hemelbekleding is een rustige grijze kleur.

We hebben niet beknibbeld op comfort of luxe bij de Kitten.

Nu is er een luxe auto met rijkosten die niet luxe zijn.

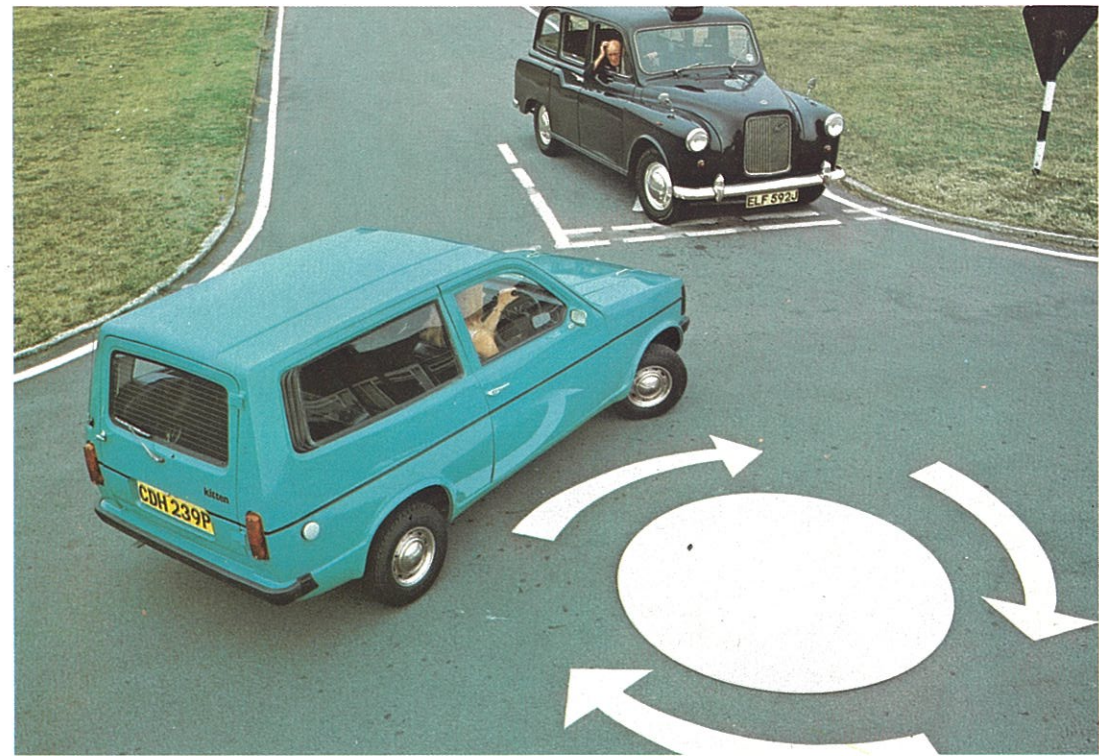

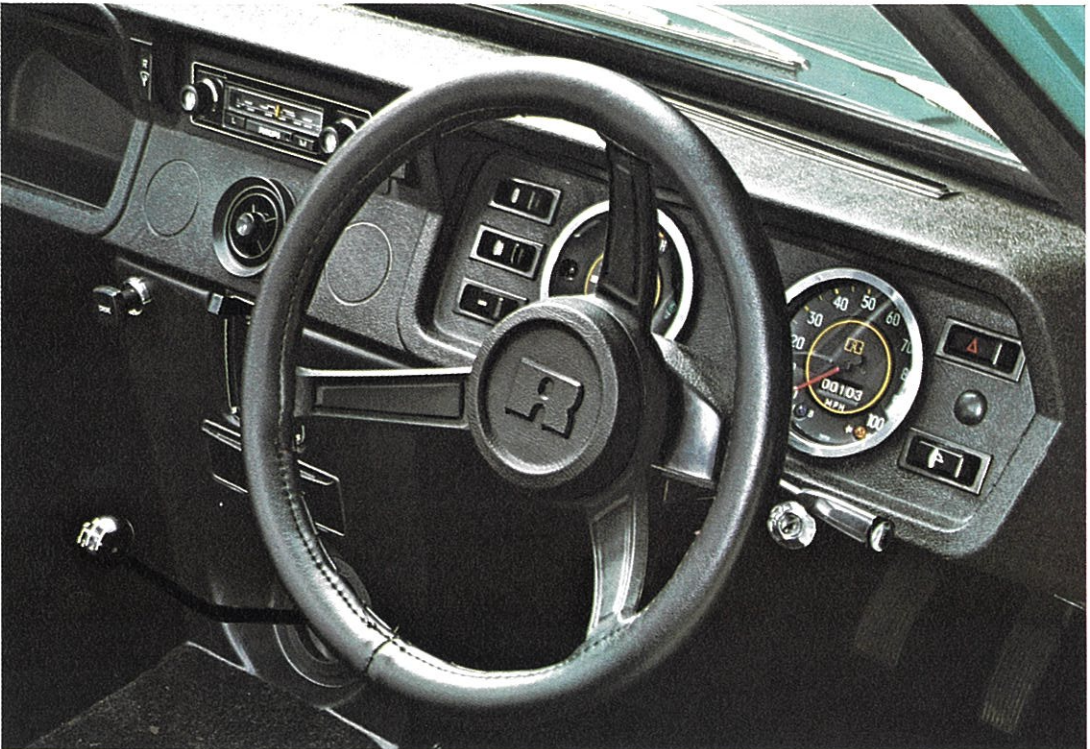

Kittten

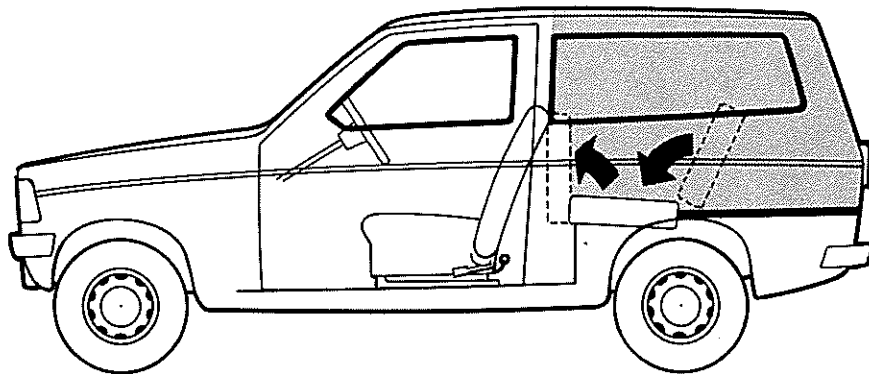
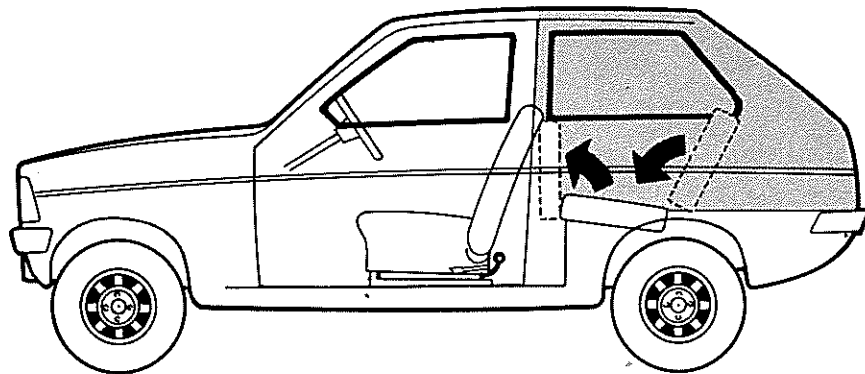

Het zijn de kleine dingen die het doen.

Met de Kitten leveren wij U buitengewone zuinigheid, pittige prestaties en onverwachte luxe. Maar daar blijft het niet bij.

We hebben een heleboel extra's om U het autorijden nog aangenamer te maken.

Het sportieve dashboard heeft gemakkelijk afleesbare meters.

De deuren van de Kitten gaan bijzonder ver open om het instappen te vergemakkelijken.

De personenwagen heeft een handige opengaande achterrait welke toegang geeft tot de bagageruimte.

Veelzijdigheid is één van de meest praktische kenmerken van de Kitten. Zelfs met 4 volwassenen aan boord is er nog 240 liter bagageruimte in de personenwagen en 270 liter in de estate. Vouwt U de achterbank neer in de personenwagen dan krijgt U maar liefst 850 liter bagageruimte. En in de estate 1130 liter.

De stoelen zijn bekleed met een fijne stof soort voor extra comfort. De rugleuningen zijn verstelbaar.

Een achterraitwisser met sproeier is standaard gemonteerd op de brede achterdeur van de estate. Ook behoren veiligheidsslots en scharnieren tot de normale uitrusting.

De samendrukbare stuurkolom voldoet aan de Europese veiligheidseisen.

U ziet dat de Kitten niet zomaar een economy auto is.

Het is een uniek produkt in de ware zin van het woord.

De auto die erop gebouwd is om jong te blijven.



kitten

Importeur voor Nederland:
Reliant Import Nederland b.v. Panhuis 6
Veenendaal 08385-11251

Deze specificatie is van toepassing op auto's gefabriceerd
ten tijde van het ter perse gaan van deze brochure.

PL187/BEL/1.77/4B/2N
Printed in England